



HEMAN

Innovando para Usted...®

CONTACTO HEMAN

Adolfo Duclos Salinas Mz. 170 Lt. 14
Santa Martha Acatitla Norte
Iztapalapa CDMX

- 5557339915
- 5557347271
- 5557336711

ventas@heman.com.mx

www.heman.com.mx

ENCUENTRANOS EN:



Escanea



Ficha técnica

LAVA MANDILES

02

LAVA MANDILES

Equipo diseñado en acero inoxidable para lavar mandiles batas y delantales mediante un cepillo de nylon. Cuenta con soporte abatible y graduable. Su objetivo principal es eliminar los gérmenes, bacterias y manchas provocadas por el uso de la prenda.



CARACTERISTICAS

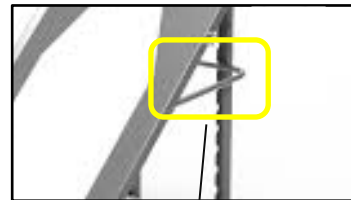

Soporte abatible
y graduable

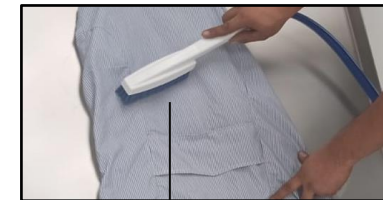

Cepillo de Nylon

VIDEO

Dimensiones

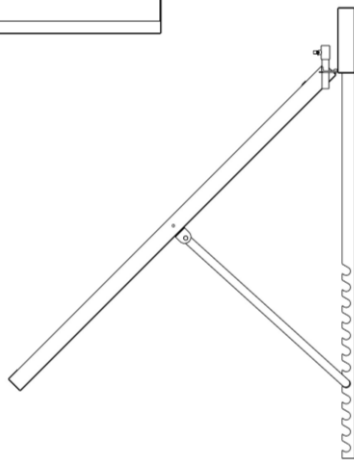
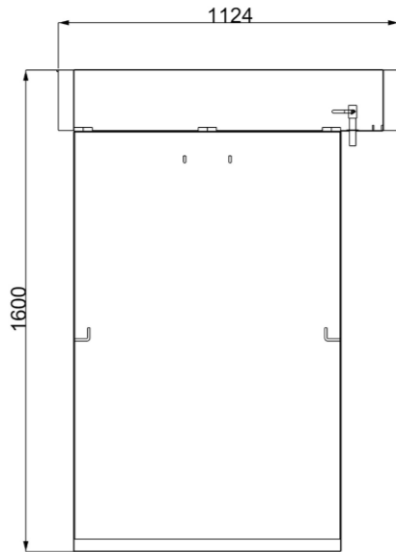

Especificaciones técnicas

MODELO	LAVAMANDILES
SISTEMA DE USO	Manual
DIMENSIONES	112.4 cm (ancho) 160.0 cm (alto)
SOPORTE	Graduable/abatible

Ventajas

- ❖ De fácil manejo
- ❖ Tamaño ergonómico
- ❖ Acero Inoxidable grado alimenticio

