



## CONTACTO HEMAN

Adolfo Duclos Salinas Mz. 170 Lt. 14  
Santa Martha Acatitla Norte  
Iztapalapa CDMX

- 5557339915
- 5557347271
- 5557336711

[ventas@heman.com.mx](mailto:ventas@heman.com.mx)  
[www.heman.com.mx](http://www.heman.com.mx)

ENCUENTRANOS EN:



Escanea



Ficha técnica

# TUNEL ESCURRIDOR

## 2,3,4 metros

## TÚNEL ESCURRIDOR CON O SIN DEDOS DE HULE

Sistema que nos permite el reaprovechamiento de la salmuera mejorando la retención y recuperación perdida en el proceso. Permite un mejor acabado en productos previamente inyectados para luego ser empacados. Aporta calidad y ahorro de tiempo. Se le puede adaptar dedos de hule según la necesidad de nuestro cliente.





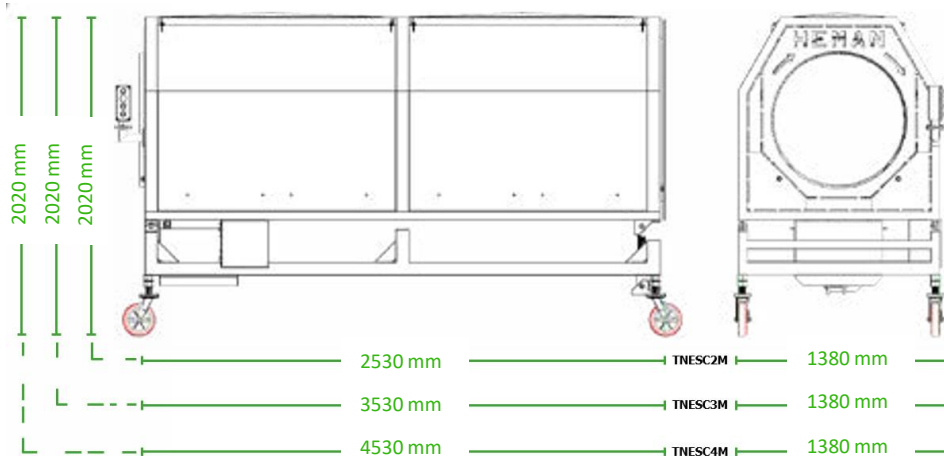

### DIMENSIONES



## Especificaciones técnicas

MODELO	TNESC2M	TNESC3	TNESC4
<b>MOTOR</b>	1 hp	2hp	3hp
CONTROL	Análogo	Análogo	Análogo
<b>SISTEMA</b>	Mecánico	Mecánico	Mecánico
RECUPERACIÓN DE SLMUERA	Por medio de salida lateral	Por medio de salida lateral	Por medio de salida lateral
<b>DIMENSIONES</b>	2020 mm (alto) 2530 mm (largo) 1380 mm (ancho)	2020 mm (alto) 3530 mm (largo) 1380 mm (ancho)	2020 mm (alto) 4530 mm (largo) 1380 mm (ancho)
CONEXIÓN ELÉCTRICA	220 v 3 fases 4 polos	220 v 3 fases 4 polos	220 v 3 fases 4 polos
<b>VELOCIDAD</b>	Variable	Variable	Variable

## Ventajas

-  Retirar el exceso de salmuera
-  Proporciona masajes al tejido
-  Fácil uso
-  Minimiza las marcas dejadas por agujas
-  Tiempo de masajeo regulado

