



**HEMAN**

*Innovando para Usted...®*

## CONTACTO HEMAN

Adolfo Duclos Salinas Mz. 170 Lt. 14  
Santa Martha Acatitla Norte  
Iztapalapa CDMX

- 5557339915
- 5557347271
- 5557336711

[ventas@heman.com.mx](mailto:ventas@heman.com.mx)

[www.heman.com.mx](http://www.heman.com.mx)

ENCUENTRANOS EN:



Escanea

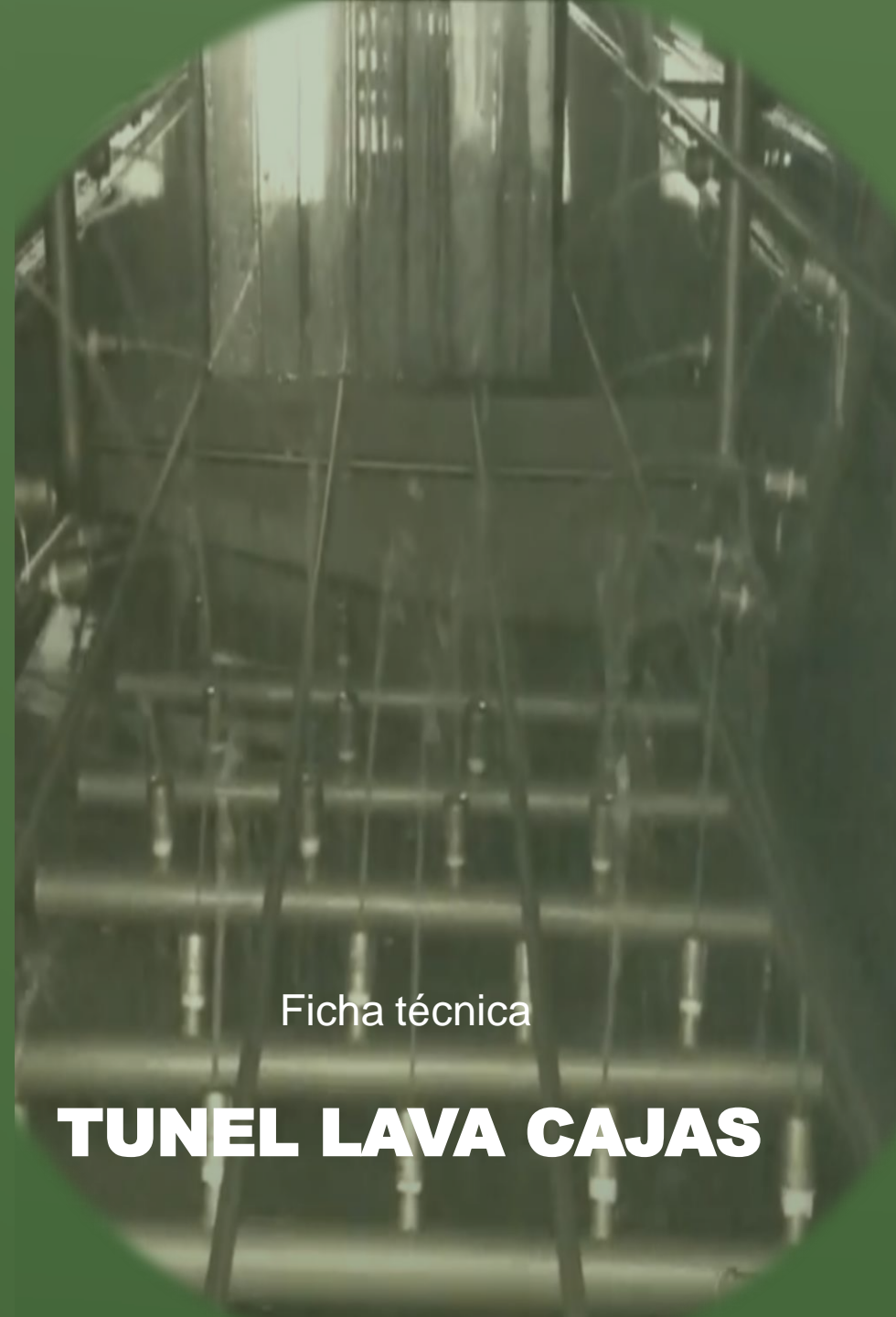

Ficha técnica

# TUNEL LAVA CAJAS

# 02

## TÚNEL LAVA CAJAS

Elaborado en acero inoxidable tipo 304 con manejo de sistema de lavado de **recirculación** de agua mediante bombeo. Cuenta con calefacción de agua opcional y **transporte** de bandejas manual con caída de retorno. Adicionado con filtros autolimpiantes y sistema de nivelación de espesas.



### DIMENSIONES

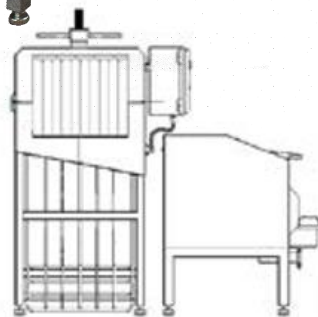
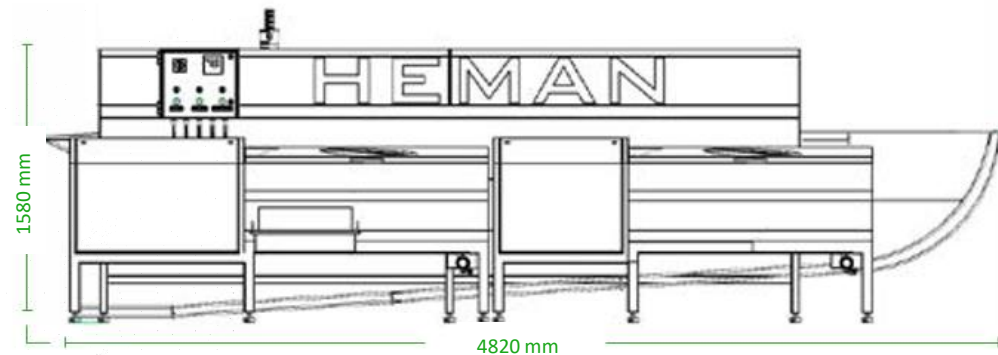



1620 mm

**VIDEO**

## Especificaciones técnicas

BOMBEO DE LAVADO	7.5 hp
<b>BOMBEO DE ENJUAGUE</b>	<b>1 hp</b>
CAPACIDAD DE DEPOSITO (LAVADO)	200 lts.
<b>CAPACIDAD DE DEPÓSITO (ENJUAGUE)</b>	<b>200 lts.</b>
DIMENSIONES	4820 mm (largo) 1580 mm (alto)
<b>PRODUCCIÓN</b>	<b>300 bandejas/hr.</b>
CONSUMO DE AGUA	200 lts. /hr.
<b>CALEFACCIÓN DE AGUA</b>	<b>Eléctrico 15 Kw</b>

## Ventajas

-  Enguaje y lavado mediante espreas
-  Filtro rotatorio autolimpiante
-  Calefacción mediante vapor o resistencias eléctricas

