



HEMAN

Innovando para Usted...®

CONTACTO HEMAN

Adolfo Duclos Salinas Mz. 170 Lt. 14
Santa Martha Acatitla Norte
Iztapalapa CDMX

- 5557339915
- 5557347271
- 5557336711

ventas@heman.com.mx

www.heman.com.mx

ENCUENTRANOS EN:



Escanea



Ficha técnica

TENDERIZADORA

02

TENDERIZADORA

Trabaja a base de rodillos realizando múltiples **cortes**, rompiendo el músculo cárnico sin generar mermas, **mejorando** el rendimiento y la distribución de salmuera. Se adapta a las necesidades de cada cliente ofreciendo una alta **adaptabilidad** en el proceso cárnico.

DIMENSIONES

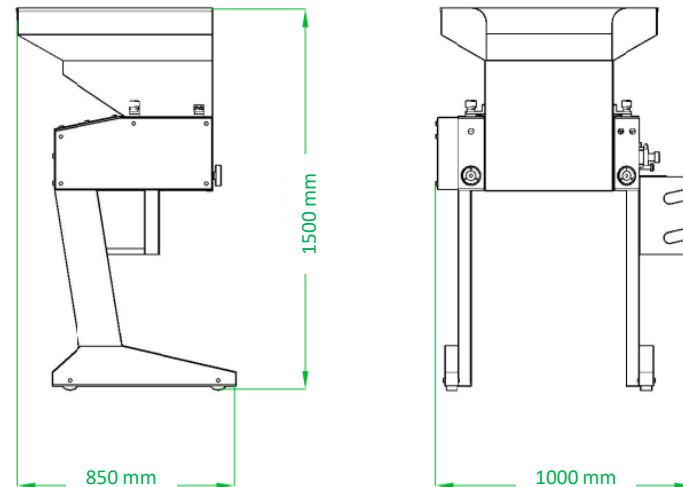





VIDEO

Especificaciones técnicas

| | |
|-------------------------|---|
| MOTOR | 1hp |
| CONTROL | Manual |
| ESPACIO ÚTIL (RODILLOS) | 320 mm |
| DIMENSIONES | 1500 mm (alto) 1000 mm (ancho) 850 mm (largo) |
| CONEXIÓN ELÉCTRICA | 220 v 3 fases 4 polos |

Ventajas

-  Construido en acero inoxidable tipo 304
-  Rodillos de navajas ajustables para diferentes tipos de tenderizado
-  Diseño funcional para adaptar gran variedad de carros en la salida de producto
-  Tolva y rodillos desmontables

