



HEMAN

Innovando para Usted...®

CONTACTO HEMAN

Adolfo Duclos Salinas Mz. 170 Lt. 14
Santa Martha Acatitla Norte
Iztapalapa CDMX

- 5557339915
- 5557347271
- 5557336711

ventas@heman.com.mx

www.heman.com.mx

ENCUENTRANOS EN:



Escanea



Ficha técnica

TANQUE RETRACTIL

02

TANQUE RETRÁCTIL

Tiene como principal función **mejorar** la presentación del producto, ocupando la tecnología de la bolsa retráctil y **perfecciona** el aspecto de sus embalajes con una protección a modo de *segunda piel*. Trabaja con temperaturas altas, lo que permite que el empaqueo no presente variaciones en su forma.



DIMENSIONES

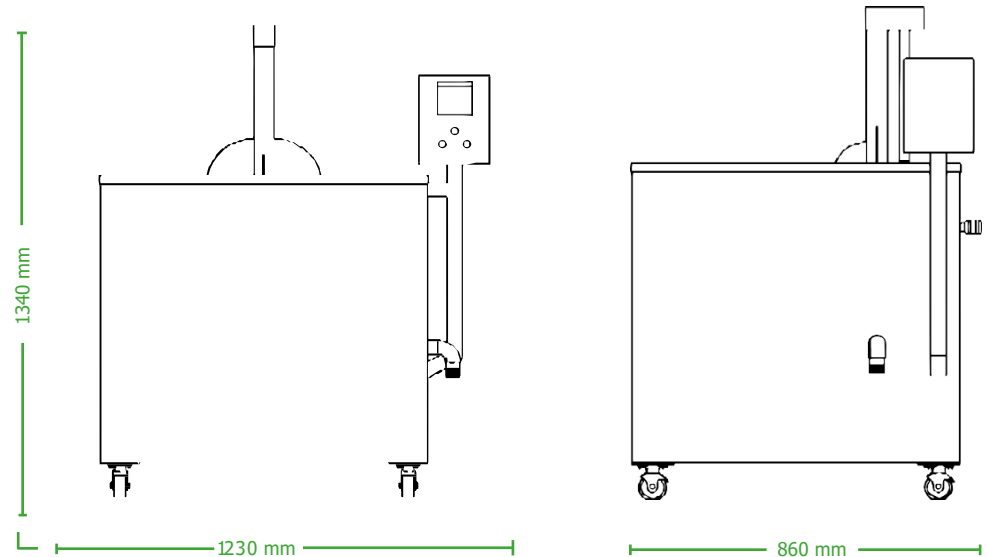





VIDEO

Especificaciones técnicas

SISTEMA	HIDRAULICO
CONTROL	ANÁLOGO
DIMENSIONES	1340 mm (alto) 1230 mm (ancho) 860 mm (largo)
CONEXIÓN ELÉCTRICA	220v 3 fases 4 polos
POTENCIA	15,000W
ESPACIO ÚTIL	580 mm x 780 mm
PROFUNDIDAD	450 mm
SENSOR DE TEMPERATURA	Por sonda

Ventajas

-  Control de temperatura digital
-  Válvula de desagüe
-  Fácil uso
-  Ideal para empaques de carne
-  Con ruedas giratorias

