



**HEMAN**

*Innovando para Usted...®*

## CONTACTO HEMAN

Adolfo Duclos Salinas Mz. 170 Lt. 14  
Santa Martha Acatitla Norte  
Iztapalapa CDMX

- 5557339915
- 5557347271
- 5557336711

[ventas@heman.com.mx](mailto:ventas@heman.com.mx)

[www.heman.com.mx](http://www.heman.com.mx)

ENCUENTRANOS EN:



Escanea



Ficha técnica

# MEZCLADORA DE CARNE K100

# 02

## MEZCLADORA

### K100

Amasa y **mezcla** todo tipo de productos de carne destinados a la producción de embutidos. El sistema de doble eje mezclador con palas que garantizan una mezcla **homogénea** del producto.

### DIMENSIONES

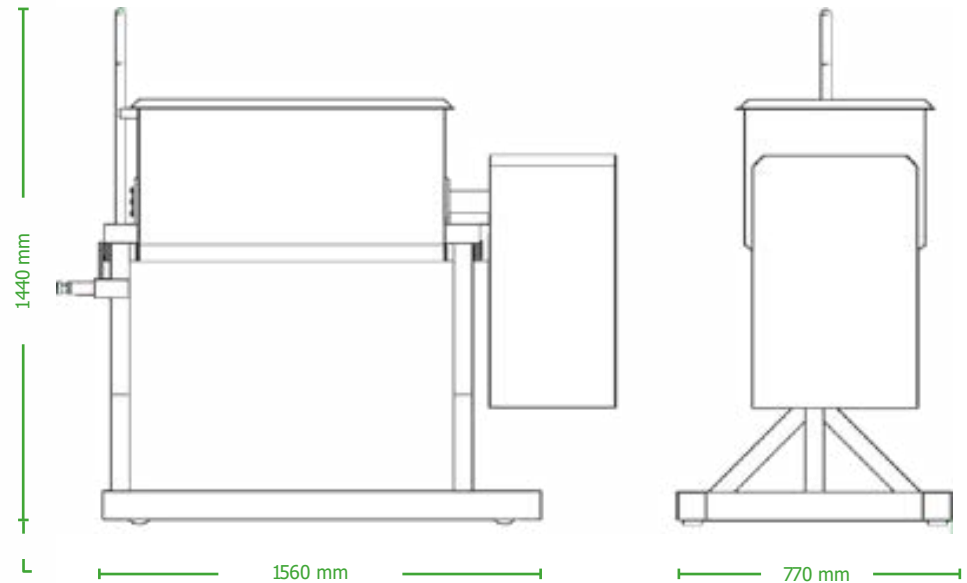



**VIDEO**

## Especificaciones técnicas

MOTOR	2 hp
CONTROL	Análogo
CAPACIDAD DE TRABAJO	100 Kg (carga útil max.)
CAPACIDAD DEL TANQUE	165 lts..
DIMENSIONES	1440 mm (alto) 1560 mm (ancho) 770 mm (largo)
CONEXIÓN ELÉCTRICA	220 v 3 fases 4 polos
VELOCIDAD	Constante

## Ventajas

-  Elaborada en acero inoxidable tipo 304
-  Con dos ejes mezcladores en forma de paletas que amasan perfectamente el producto
-  Fácil de limpiar

