



HEMAN

Innovando para Usted...®

CONTACTO HEMAN

Adolfo Duclos Salinas Mz. 170 Lt. 14
Santa Martha Acatitla Norte
Iztapalapa CDMX

- 5557339915
- 5557347271
- 5557336711

ventas@heman.com.mx

www.heman.com.mx

ENCUENTRANOS EN:



Escanea



Ficha técnica

INYECTADORA DE CARNE

I-38 análoga

01

INYECTADORA

I-38 análoga

Diseñada para la inyección de todo tipo de salmueras para carnes (aves, porcino, vacuno) entre otros, con o sin hueso. Aumenta el **rendimiento** de producción cuidando el tamaño y textura muscular.



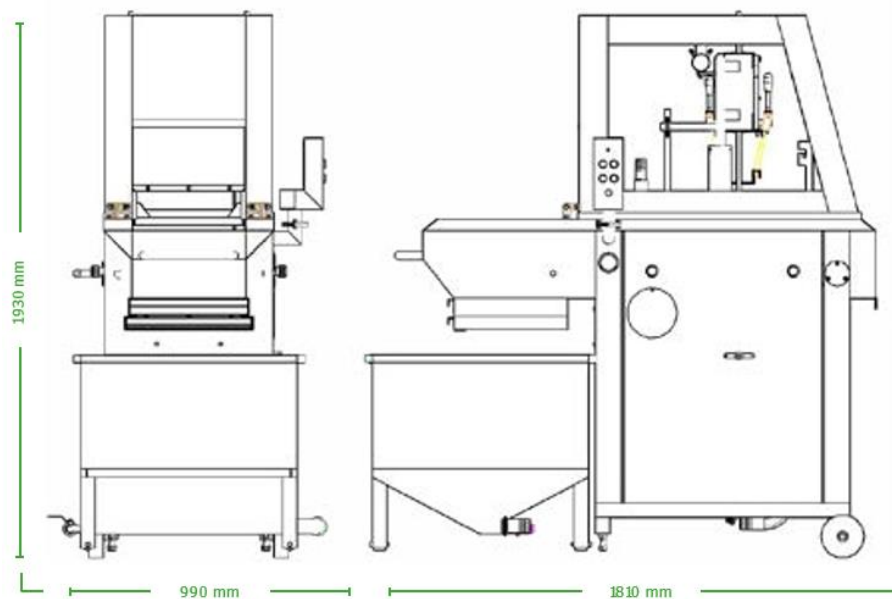

DIMENSIONES



Especificaciones técnicas

MOTOR	1hp
VELOCIDAD	Variable
SISTEMA	Mecánico
CONTROL	Análogo
ANCHO DE CINTA TRANSPORTADORA	38 cm de ancho
DIMENSIONES	990 mm (ancho) 1810 mm (largo) 1930 mm (alto)
CONEXIÓN	220 v 3 fases 4 polos
TANQUE	250 lts.
PRODUCCIÓN	1500 Kg/hr.
PESO	450 Kg.
POTENCIA MOTOR BOMBA	7.5 hp

Ventajas

-  Control análogo
-  Ideal para producción media
-  Práctica y compacta
-  Facilidad de limpieza

