



**HEMAN**

*Innovando para Usted...®*

## CONTACTO HEMAN

Adolfo Duclos Salinas Mz. 170 Lt. 14  
Santa Martha Acatitla Norte  
Iztapalapa CDMX

- 5557339915
- 5557347271
- 5557336711

[ventas@heman.com.mx](mailto:ventas@heman.com.mx)

[www.heman.com.mx](http://www.heman.com.mx)

ENCUENTRANOS EN:



Escanea



Ficha técnica

# AGITADOR TURBO

# 02

## AGITADOR PROPELA O TURBO

Maquinaria que permite la preparación rápida y eficaz de cualquier tipo de salmuera o marinado a través de su ergonómico sistema de agitación. Fabricación del agitador modo **propela o turbo** a consideración del cliente.



### DIMENSIONES

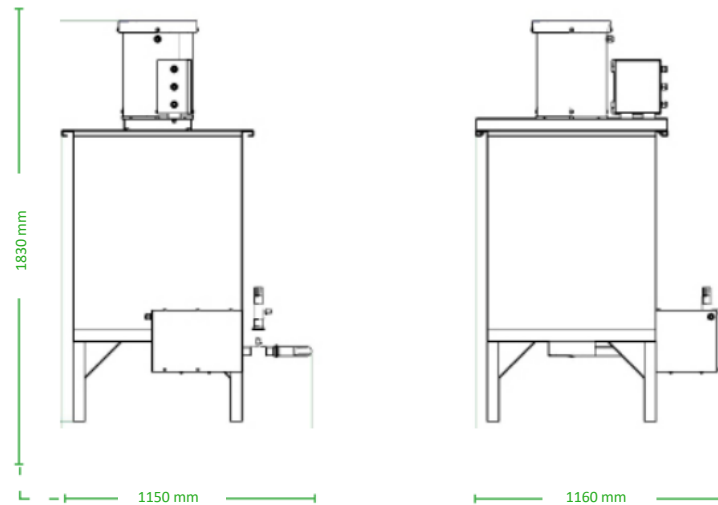



**VIDEO**

## Especificaciones técnicas

	PROPELA	TURBO
MOTOR	5 hp	7.5 hp
CAPACIDAD DE TRABAJO	500 Lts.	500 Lts.
CONTROL	Análogo	Análogo
DIMENSIONES	1830 mm (alto) 1160 mm (ancho) 1150 mm (largo)	1830 mm (alto) 1160 mm (ancho) 1150 mm (largo)
CONEXIÓN ELECTRICA	220 v 3 fases	220 v 3 fases
VELOCIDAD	Constante	Constante
BOMBA	1.5 hp	1.5 hp

## Ventajas

-  Construido en acero inoxidable tipo 304
-  Control de arranque y paro
-  Agitador tipo propela o turbo

